

V 8100 WF U

Rahmenteil zum Nachrüsten für gefälzte und ungefälzte Türen an Stahlzargen

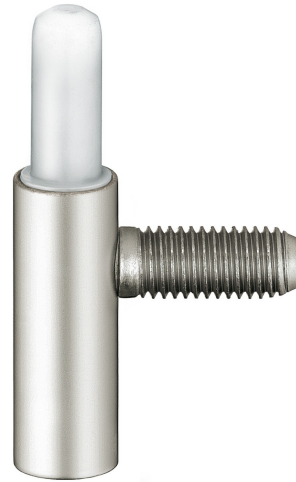

Technische Daten

Eigenschaften	Wert
Rollendurchmesser	15,0 mm
Stiftdurchmesser	10,0 mm

Verwendbar für

Nietzange M10
 Serienbohrlehre VARIANT V
 8000 WF U / V 8100 WF U

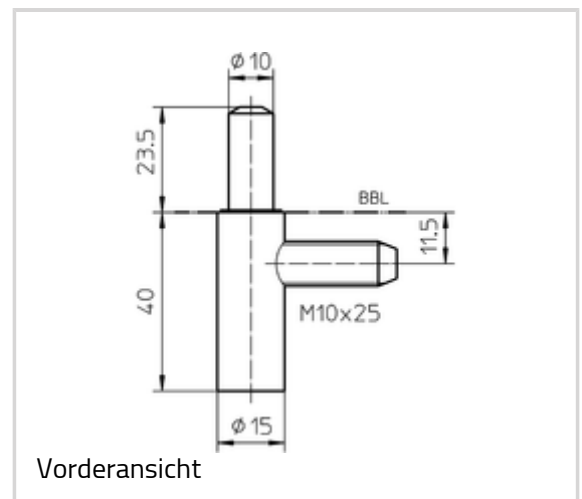

Kombinierbar mit

Blindeinnietmutter M 10
 V 0020
 V 0020/12,5
 V 0020/14,5
 V 0020/19,5
 V 0030
 V 0080
 V 0081
 Zierhülse Nr. 1
 Zierhülse Nr. 2 Basic
 Zierhülse Nr. 2 Soft
 Zierhülse Nr. 2 ZK
 Zierhülse Nr. 3
 Zierhülse Nr. 4

VARIANT V - V 8100 WF U

Artikelausführung

Oberfläche	010-verzinkt
OF-NR.	010
VPE	à 20 Stück
DIN	DIN rechts und links
ART-NR.	5 010280 0 01007
EAN	4015471003197

Oberfläche	015-vernickelt
OF-NR.	015
VPE	à 20 Stück
DIN	DIN rechts und links
ART-NR.	5 010280 0 01507
EAN	4015471003203